

Zeichenerklärung Bestand

Symbol/ Signatur	Bezeichnung	Symbol/ Signatur	Bezeichnung
LS	Lichtschacht	DN 300 B	Durchlass, Durchmesser und Material
KF	Kellerfenster	⊕	Überflurhydrant
TÜ	Eingang m. vorgelagerter Stufe Eingang mit Treppe (Pfeil in Steigrichtung)	⊖	Unterflurhydrant
Zugang / Tor	Zugang mit / ohne Tor	⊕	WV-Schieber- u. Kontrollschacht
	Überdachung / Carport etc.	⊕	Wasserschieber
	Grenzstein mit Grenze	⊕	Gasschieber
	Freistehende Mauer	☀	Straßenbeleuchtung
	Stützmauer	☀	Sodenleuchte
	Zaun	⊕	Peitschenmast
	Mauer mit Zaun	⊕	Stahlgittermast
	Kanal- / Kontrollschacht	⊕	Mast für Fennelde- u. Freileitungen
	Strassenablauf 30/50, 50/50	⊕	Stahlrohr- / Stahlbetonmast
	Entwässerung Hofablauf, Muldenablauf	⊕	Fahnenmast
	Bordsteineinlauf	⊕	Mast für Fernmelde- u. Freileitungen
	Einlauf Bach / Graben	⊕	Stahlrohr- / Stahlbetonmast

Zeichenerklärung Straßenbau

geplant	Bezeichnung
■	Gehweg (Asphalt Vollausbau)
■	Gehweg, Fahrbahn (Pflaster Vollausbau)
■	Verkehrsteiler (Großpflastersteine Vollausbau)
■	Fahrbahn (Asphalt Vollausbau)
■	Grünfläche
■	Granitbordstein DIN EN 1340 DTL, DIN 482 516-140
■	Betonbordstein DIN EN 1340 DTL, DIN 483 T8x25
■	Läuferstein DIN EN 1340 DTL
■	Fahrbahnrand unbefestigt
■	Höhe Bordstein ab OK Asphaltbeton, Pflaster
■	Pultform, D 400
■	Hohe Form
■	Entfällt
■	Baumquartier

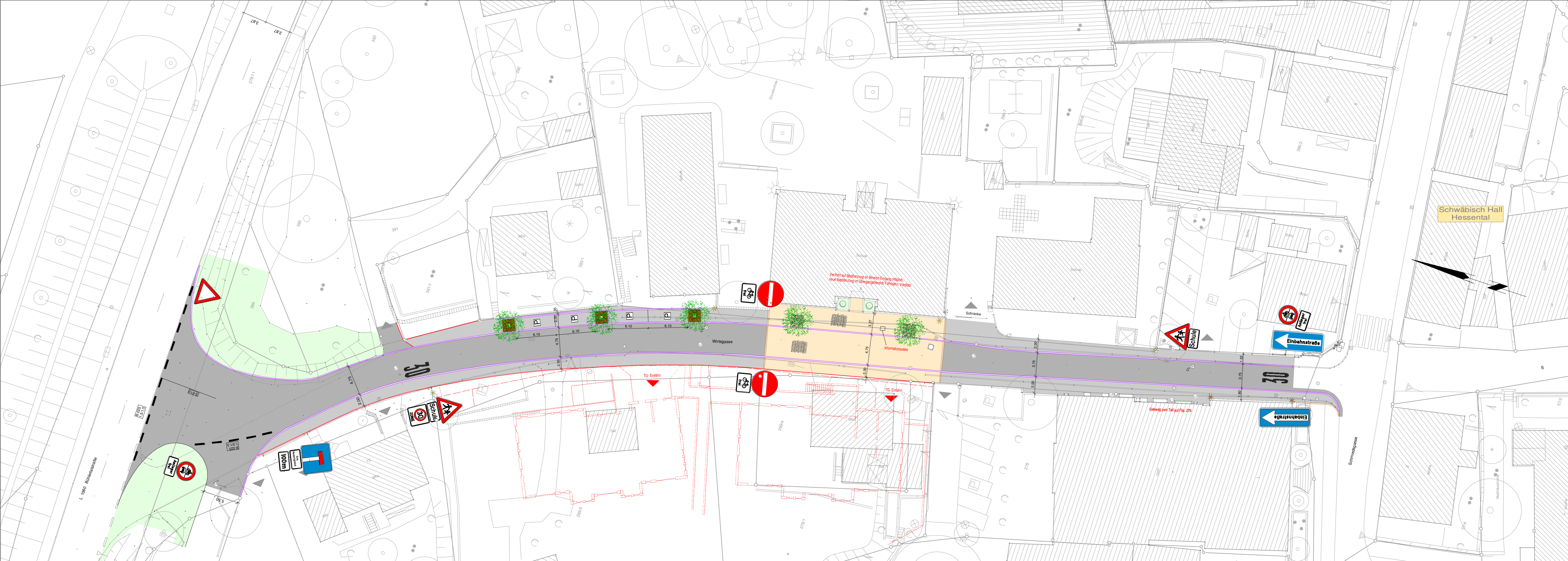
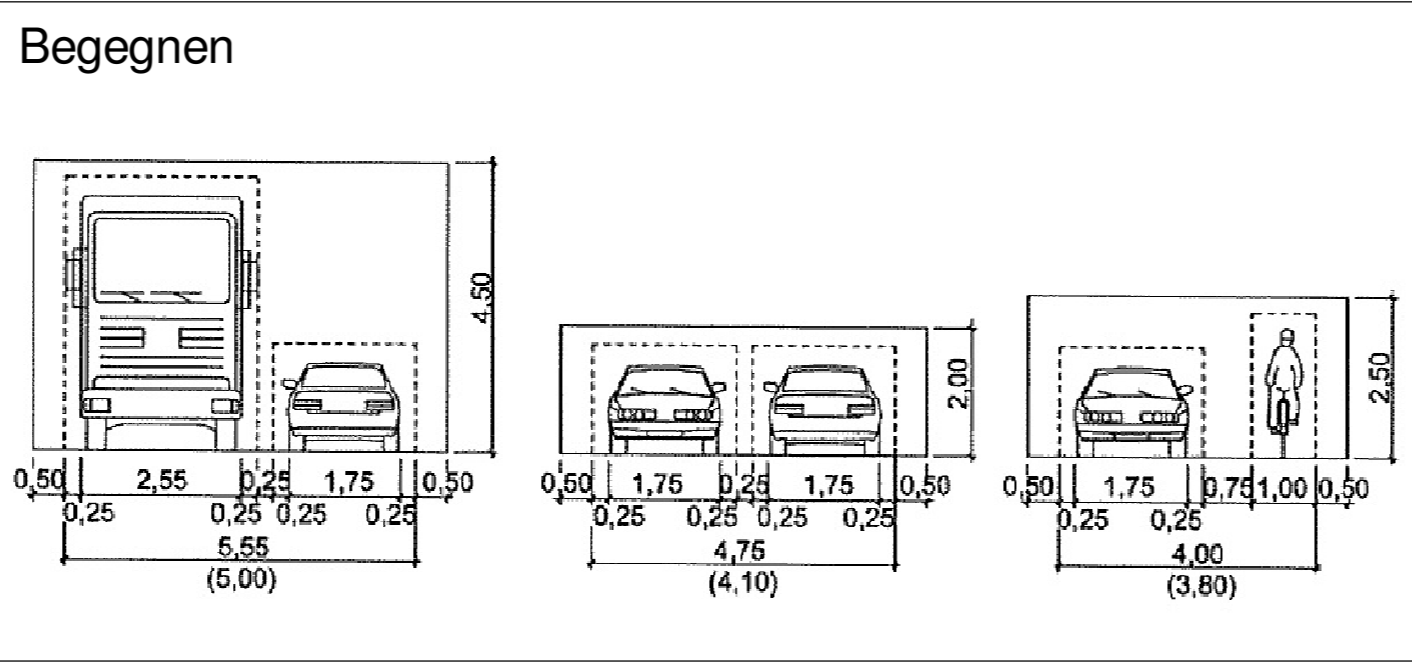

Höhenbezug:

Übernahme aus dem Liegenschaftskataster:
ALK - Daten vom:

Zeichenerklärung
Leitungen - Bestand:

- Regenwasserleitung
- Mischwasserleitung
- Mischwasserleitung Hausanschluss
- Wasserversorgungsleitung
- Wasserversorgung Hausanschluss
- Gasleitung
- Stromleitung
- Telekom

Index	Datum	Zeichen	Ersetzt Plan	Art der Änderung
E				
D				
C				
B				
A				
Die Krone Besitz GmbH & Co. KG		Umbau Einmündung Bühlerstraße L1060 Sanierung Wirtsgasse		
		- Vorplanung -		
Projekt Nr. 19-0349-PV	Format(b/h): 189 mm x 265 mm		Datum	Zeichen
Planfolge: 1. GVM_G_0_4	Planausschn.002	bearbeitet	03/2020	ME
2. GVM_T_SHA_0_5		konstruiert	03/2020	AW/JK
3. PVP/PSL_50_6		geprüft	03/2020	ME
 <small>Klosterstraße 7 74505 Schwäbisch Hall Telefon 0791 40367-0 Telefax 0791 40367-50 E-Mail info@ipe-p-e.biz Webseite www.ipe.biz</small>		Plannummer:	VPSL5.4-01	
		Anlage:	5.4	
		Maßstab:	1:250	
Lageplan Straßenbau, Variante 4				
Aufgestellt: Schwabisch Hall, den 04.08.2020		Für den Bauherren Schwabisch Hall, den		
Eissing				
Für den Straßenbauauftrager, Stadt Schwäbisch Hall: Schwabisch Hall, den				